

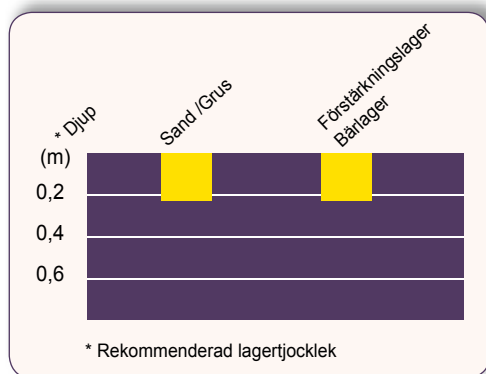

Allsidig framåtgående vibroplatta -hög prestanda

Premium asfaltkompaktorer har en slitstark bottenplatta för olika applikationer. En riktig kombinationsplatta för olika applikationer i viktclassen 85 kg.

Designad för packning av korniga och blandade material med ett visst lerigt innehåll i begränsade utrymmen så som parkeringsområden, landsvägar och brokonstruktioner, nära konstruktioner, kantsten och brofästen. Denna datordesignade bottenplatta har en kilformig botten och kanter för hög hastighet och utmärkt manövreringsförmåga.



Egenskaper och fördelar

- Rakt, mittmonterat styrhandtag ger en överlägsen manövreringsförmåga och kan sänkas ned nära mot ytan för att köra plattan under hinder och formar.
- Flera lyftpunkter och främre lyfthandtag erbjuder enklare på- och avlastning för operatörskomfort.
- Kompakt design, lättanvänd, gjuten bottenplatta.
- Följsam och smidig.
- Gasreglage monterat på manöverhandtaget.

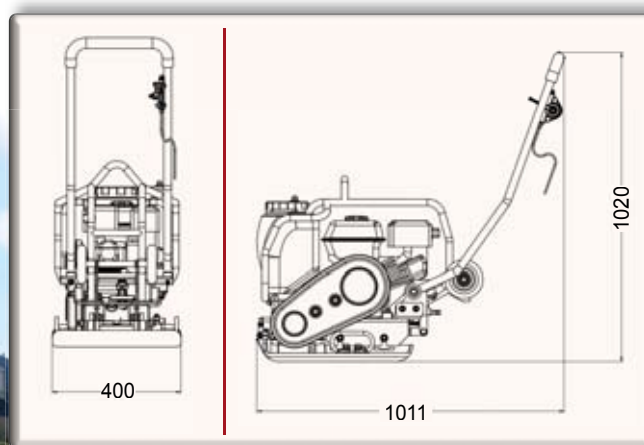

Kod (EG)	V400COMBI	V450H2
Modell	V400 COMBI	V450 COMBI
Arbetsvikt (kg)	92	92
Centrifugalkraft (kN)	14	14
Arbetsbredd (mm)	450	450
Märke Motor	Honda GX160	Honda GX160
Hk effekt (kW)	5,5 (4,1)	5,5 (4,1)
Vattentankskapacitet (L)	13	13
Hastighet (m / min)	21	21
Amplitud (mm)	0,89	0,89
Frekvens (Hz)	95	95
Ljudnivå dB (A)	91	91
Vibrationsnivå* (m / s ²)	2,62	2,62

*Minimum vibrationsnivåer i enlighet med EN500-4

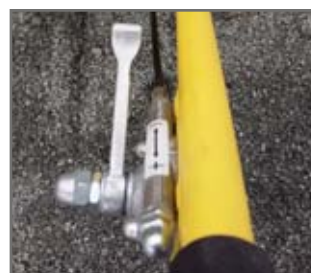

TILLBEHÖR GUMMIMATTA	
Kod	PPV-PAD400