



# PC100

## Tung framåtgående vibratorplatta

PACLITE erbjuder ett brett sortiment av framåtgående vibratorplattor som är specialkonstruerade för packning av granulerade jordarter.

De lämpar sig perfekt för mindre reparations- och underhållsarbeten och ger mycket god drifekonomi. Framåtgående vibratorplattor kan också användas på begränsade ytor där vältar inte kan utnyttjas effektivt. Två motorversioner; bensin och diesel.



Powered by



POWERED BY  
**HONDA**  
norm SAE J1349



95 - 90 Hz



20°



15 kN



25-26 m/mn

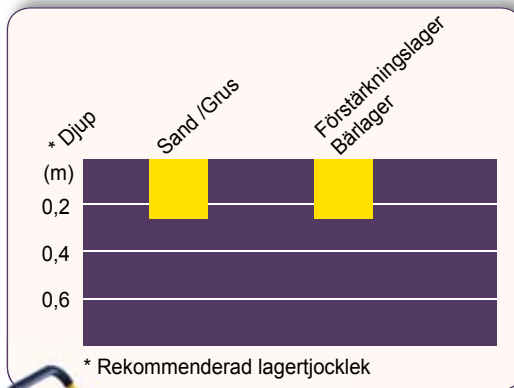

PC100 Honda

## Egenskaper och fördelar

- En exceptionell kvalitet i arbetet, en paclite innovation .
- Integrerar samtidigt kvalitet, med enastående tillförlitlighet och prestanda.
- Kompakt design .
- Paclite erbjuder olika motoralternativ.
- Hantaget är fällbart vertikalt, vilket ger exceptionell manöverförmåga.
- Inkluderar vattensats och transporthjul.
- Gasreglage monterat på manöverhantaget.

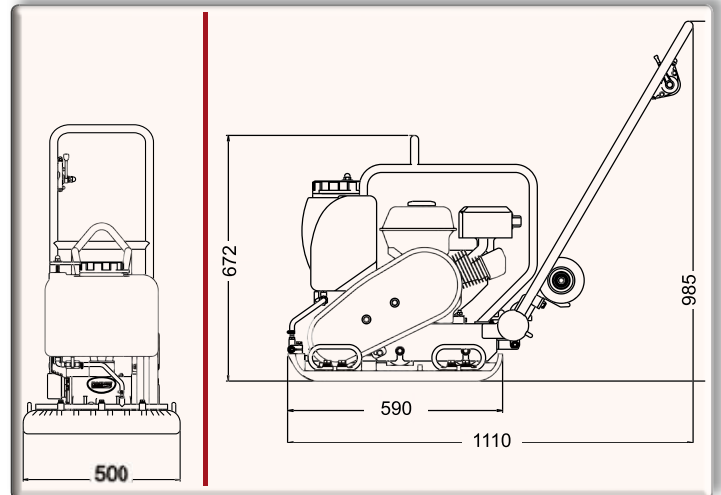

Kod (EG)	PC100H	PC100DH
Modell	PC100 Honda	PC100Hatz
Tjänstevikt (kg)	96	125
Centrifugalkraft (kN)	15	15
Bottenplattans bredd (mm)	500	500
Märke Motor	Honda GX160	Hatz 1B20
Effekt Hk (kW)	5,5 (4,1)	4,7 (3,46)
Vattentankkapacitet (L)	13	13
Hastighet (m / min)	25	26
Amplitud (mm)	0,95	0,9
Frekvens(Hz)	95	90
Ljudnivå dB (A)	91	101
*Vibrationsnivå (m / s <sup>2</sup> )	3,94	3,94

\* Minimum vibrationsnivåer i enlighet med EN500-4

TILLBEHÖR GUMMIMATTA	
Kod	PPV-PAD100



Nytt avvibrerat handtag