

# LCC40

## Extra lättvikts vibroplatta

Designad för reparationer på begränsade ytor, dessa plattor är idealiska för kantsten, rännsten, beläggningssten och runt hus, runt tankar, formar, pelare, grundplattor, skyddsräcken, gas- och avloppsarbeten samt byggnadsarbeten.



Ultrakompakt

## Egenskaper och fördelar

- Special konturformade ytor, rundade kanter och låg vikt ger maximal prestanda och manövreringsförmåga.
- Helkapslad remskydd av ett lättvikts remskydd för mindre slitage och minimal service.
- Design med excenterlager kräver mindre underhåll för förbättrad prestandaförmåga.
- Ergonomiskt utformat och fällbart handtag ger avlastning för användaren.
- Nytt avvibrerat handtag 2017.
- Gasreglage monterat på manöverhandtaget.

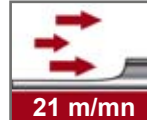
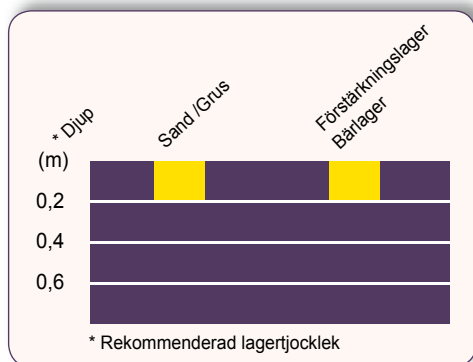
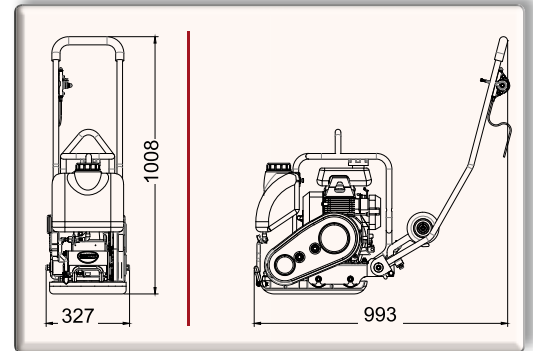

Kod	LC40
<b>Modell</b>	<b>LCC40</b>
Tjänstevikt (kg)	40
Centrifugalkraft (kN)	8,4
Bottenplattans bredd (mm)	320
Märke Motor	Honda GX100
Hk effekt (kW)	3 (2,3)
Vattentankskapacitet (L)	6
Hastighet (m / min)	21
Amplitud (mm)	0,89
Frekvens (Hz)	95
Ljudnivå dB (A)	89
Vibrationsnivå* (m / s <sup>2</sup> )	3,0

\* Minimum vibrationsnivåer i enlighet med EN500-4



Nytt avvibrerat handtag



Transporthjul