



IMPACT230

Fram och Backgående vibratorplatta

IMPACT 230 är en robust och kompakt fram- & backgående vibratorplatta med 500 mm bredd och med enastående packningskapacitet. Hastighet och packningsdjup regleras steglöst via hydraulisk servostyrning av excentermassan. Detta gör att IMPACT arbetar mycket smidigt och jämnt, ytterst mjuk och lättkörd. Den moderna designen är kompakt och funktionell.

IMPACT är en allroundplatta för packningsarbete i närheten av pålning och betongfundament. Den lämpar sig också för grundarbeten samt för återfyllning i rörgravar.

Hastighet och kapacitet med hög komprimeringskapacitet på mark

Egenskaper och fördelar

- Extra kraftreserver med låg motorbelastning.
- Avvibrerat handtag som ger ergonomi och bra arbetsmiljö.
- Speciellt utvecklad för arbete i rörgravar i smala diken.
- Transport hjul standard i standardutförande.
- Oljevakt på samtliga standard modeller: Honda 4-takt eller Hatz diesel.
- Standard motorer: HONDA 4-takt eller HATZ diesel.
- Specialversion: Hatzmotor med elektrisk start .
- Avvibrerat handtag.



Powered by



POWERED BY
HONDA
norm SAE J1349

Gjuten bottenplatta

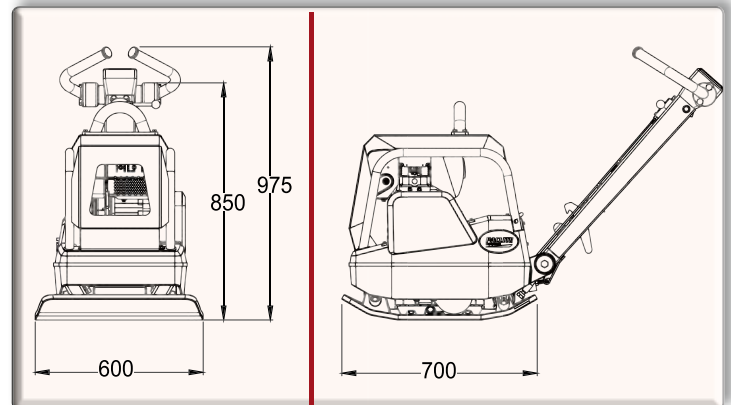

EL START



Invbyggd elstart

Modell Kod	IMPACT230		
	IMP200H	IMP200D	IMP200DE
Motor	Honda GX270	Hatz 1B20	Hatz 1B20
Plattans dimensioner L x l (mm)	700 x 500	700 x 500	700 x 500
Arbetsvikt (kg)	217	230	238
Centrifugalkraft (kN)	30	30	30
Arbets hastighet (m/min)	21	21	21
Packningsyta m ² /tim	700	630	630
Frekvens (Hz)	90	90	90
Motorstyrka HK (kW)	8,5 (6,3)	4,6 (3,5)	4,6 (3,5)
Start	Manuell	Manuell	Elektrisk
Vibration* m/sek ² /användning (tim)	3,5/4,33	3,5/4,33	3,5/4,33

* Minimum vibrationsnivåer i enlighet med EN500-4